

Kolejność montażu: I II III IV

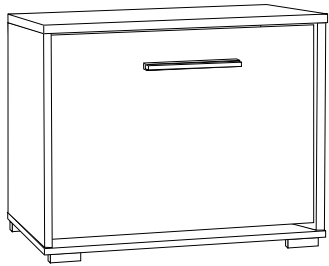

www.MLMEBLE.pl

GB assembly instructions / D montageanleitung / CZ montážní návod / SK montážny návod / RU инструкции по монтажу / LT surinkimo instrukcija



INSTRUKCJA MONTAŻU

MISTRAL IV
 45 59 34

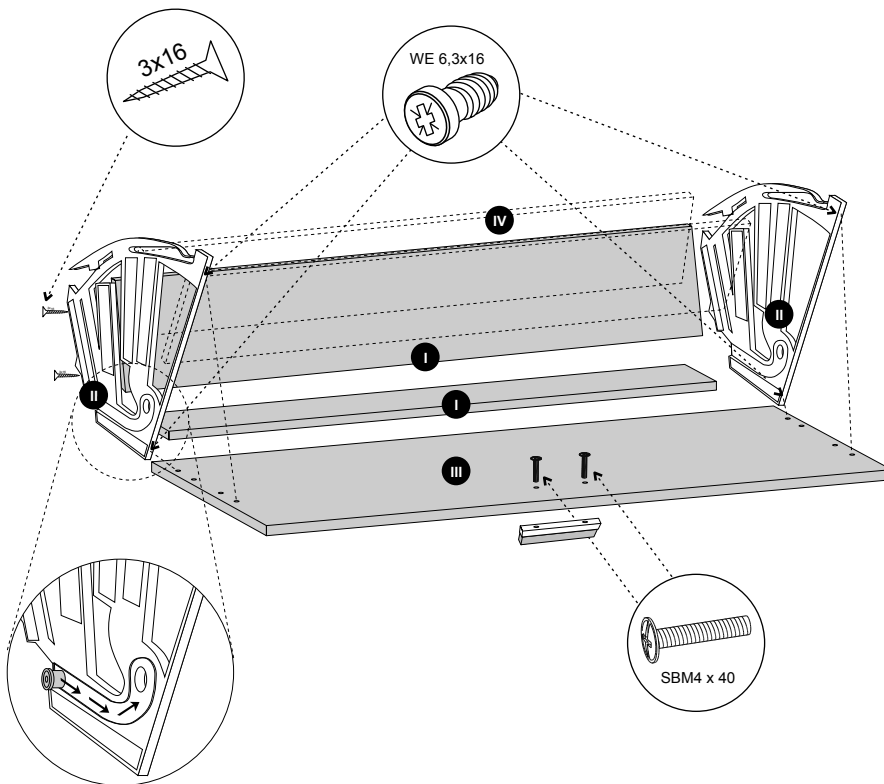
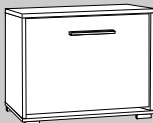

akcesoria / accessories / zubehör / příslušenství / prislušenstvo / аксесуары / furnitūra :

x 8 KK 8/32 	x 2 KT 7/50 	x 4 SA H20 	x 1 klej / glue / kleber / lepidlo / lepidlo / клей / kljaj 	x 20 GZ 1,4x25 	x 1 kluczyk / key / schlüssel / kľúč / kľúč / ключ / raktas 	x 2 SB M4x40 	x 8 WE 6,3x16
x 2 MD 	x 1 UA L128 	x 2 ZA 3R 	x 4 WT 3,5x16 	x 1 LT 			

do montażu potrzebne są:
 are needed for assembly:
 sind erforderlich für die montage:
 jsou potřebné pro montáž:
 sú potrebné pre montáž:
 которые необходимы для сборки:
 Surinkimui reikės

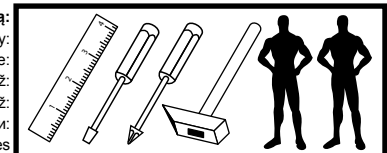

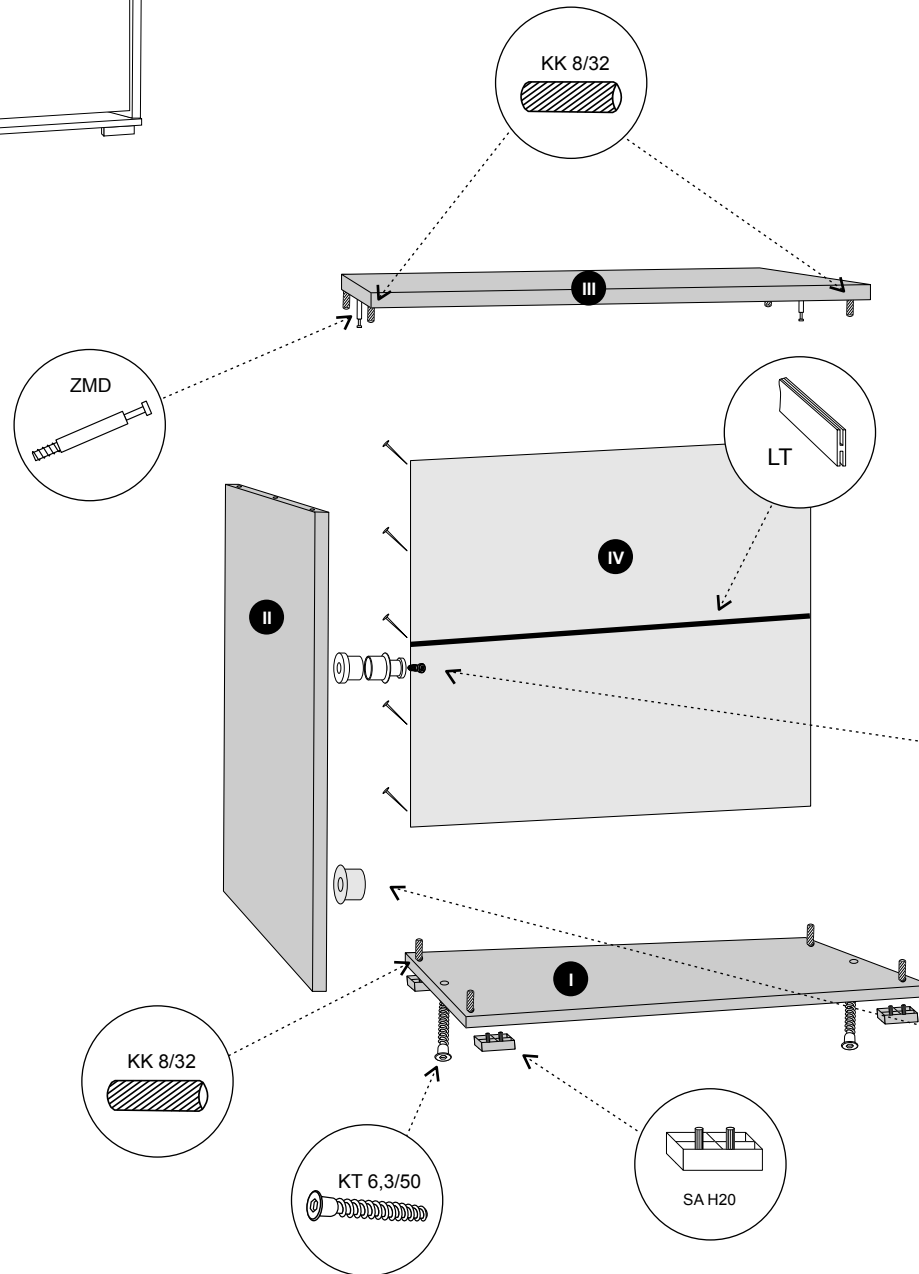
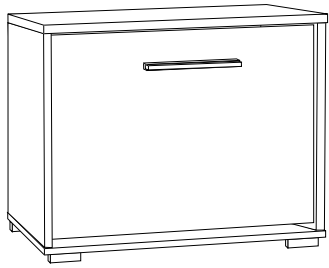

! UWAGA ! - w pierwszej kolejności wbijamy akcesoria „KK” i „MD” w blaty oraz boki.
WARNING! - The first accessory sticks "KK" and "MD" in the tops and sides.
WARNUNG! - Die erste Accessoire-Sticks "KK" und "MD" in den Spitzen und an den Seiten.
POZOR! - První příslušenství holi "KK" a "MD" v korunách a boky.
POZOR! - Prvé příslušenstvo palic "KK" a "MD" v korunách a boky.
ВНИМАНИЕ! - Первый аксессуаров палочки "KK" и "MD" по вершинам и по бокам.
DĚMESIO! - Pirmiausiai furnitūrą KK ir MD įkalame į stalviršį ir šonus.

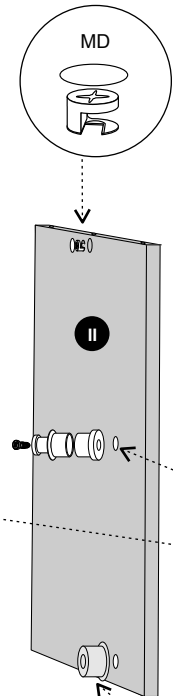

Ogranicznik zamontować po włożeniu kompletnej klapki.

Limitier mount after inserting a complete flap.
 Limiter nach dem Einlegen einer kompletten Klappe zu montieren.
 Limiter připojit po vložení kompletní klapka.
 Limiter pripojit po vložení kompletnú klapka.
 Ограничитель монтировать после установки полного клапаном.
 Ribotuvus montuojamas įdėjus pilnai sukomplektuotą lankstą

