

MONTAGEANLEITUNG

Pflegehinweis!

Bitte nur mit einem Staubtuch oder einem feuchten Lappen reinigen.

KEINE scheuernde Putzmittel verwenden!

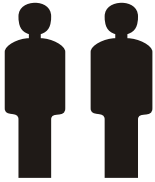

Aufbau mit
2 Personen

Sie benötigen
zum Aufbau:

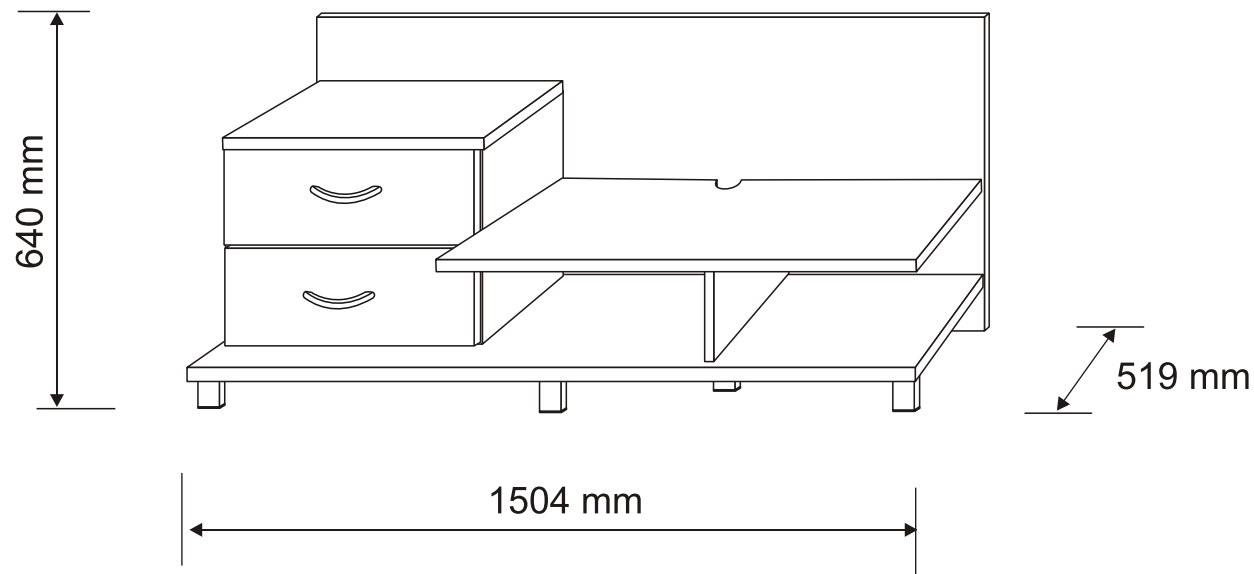
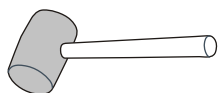
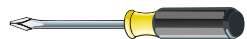
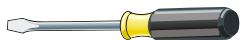
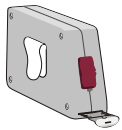

Max. zulässige Belastungen
von Einlegeböden in kg:

Länge	Stärke mm	Spanplatte		
		15	18	22
0<400				
401<600	40	40	40	
601<800	24			
801<1000	15	30		

LIEFERUMFANG

Type:A

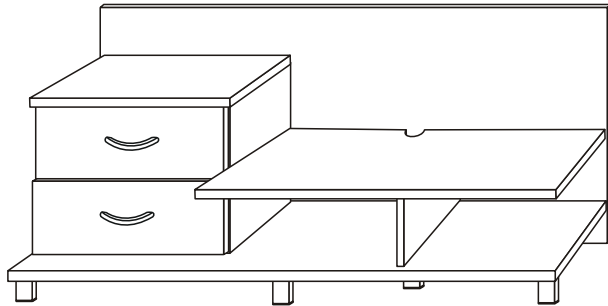

Type:B

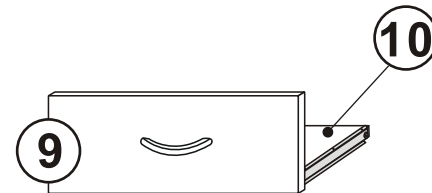
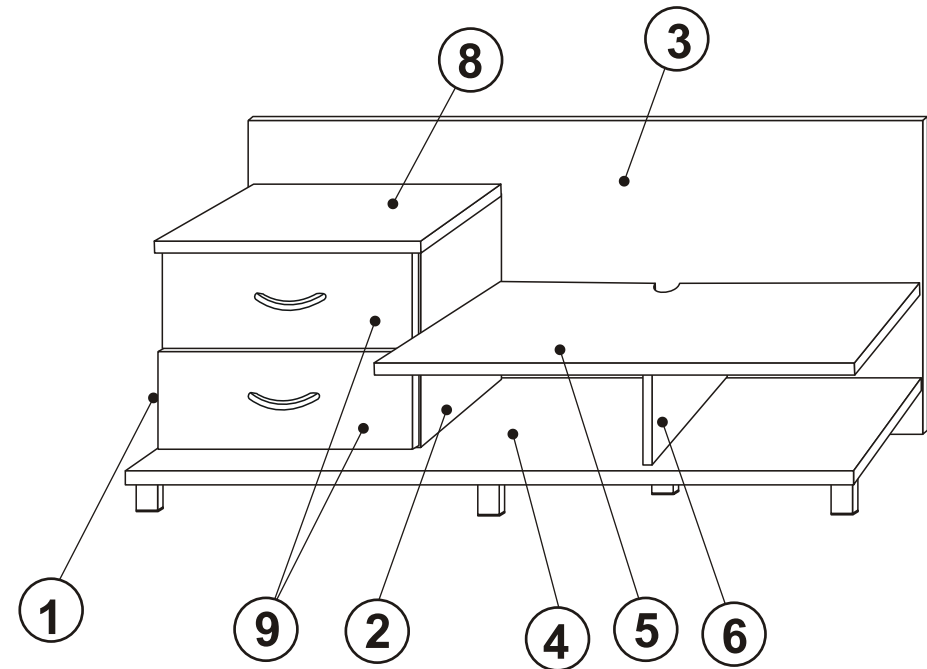
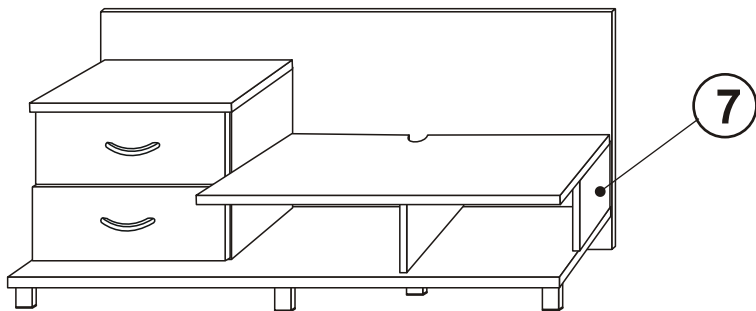

Liebe Kundin, Lieber Kunde,

obwohl wir unsere Möbel vor der Auslieferung einer eingehenden Endkontrolle unterziehen, kann es vorkommen, das einmal ein Zubehörteil fehlt oder das ein Teil während das Transports beschädigt wurde. Senden Sie den Artikel in so einem Fall bitte nicht zurück sondern fordern Sie einfach Ersatz für das beschädigte bzw. fehlende Teil bei unserer Kunden-Hotline an. Die Telefonnummer finden Sie auf den Serviceseiten im Katalog.

Bitte nennen Sie bei der Ersatzteilbestellung die Bezeichnungen des Möbelstückes und des Ersatzteils, wie sie in dieser Anleitung angegeben sind (siehe auch Ersatzteil-Bestellcoupon).

Wir werden Ihre Anforderung sofort bearbeiten und Ihnen das Ersatzteil umgehend zusenden.

BESCHLAGLISTE

Beutel Nr 1

C  x12

E  x12

I  \varnothing 8x28 x24

V  LEIM x1

D  \varnothing 7x 50 x14

D1  x12

K  x1

Z  \varnothing 4x45 x4

L  \varnothing 5 x4

Beutel Nr 2

W  x2

W1  \varnothing M4x22 x4

Beutel Nr 3

Y  x2kpl

Y1  \varnothing 6,3x 9 x8

Y2  \varnothing 3,5x13 x8

Beutel Nr 4

P  \varnothing 60 x1

Beutel Nr 5

S  L-60 mm x4kpl

S1  x4

S2  x4

S3  L-75 mm x4

S4  x4

Beutel Nr 6

R  x6



Hier können Sie die Schrauben zur besseren Identifizierung nachmessen (alle Maßangaben in mm)

Schritt 1

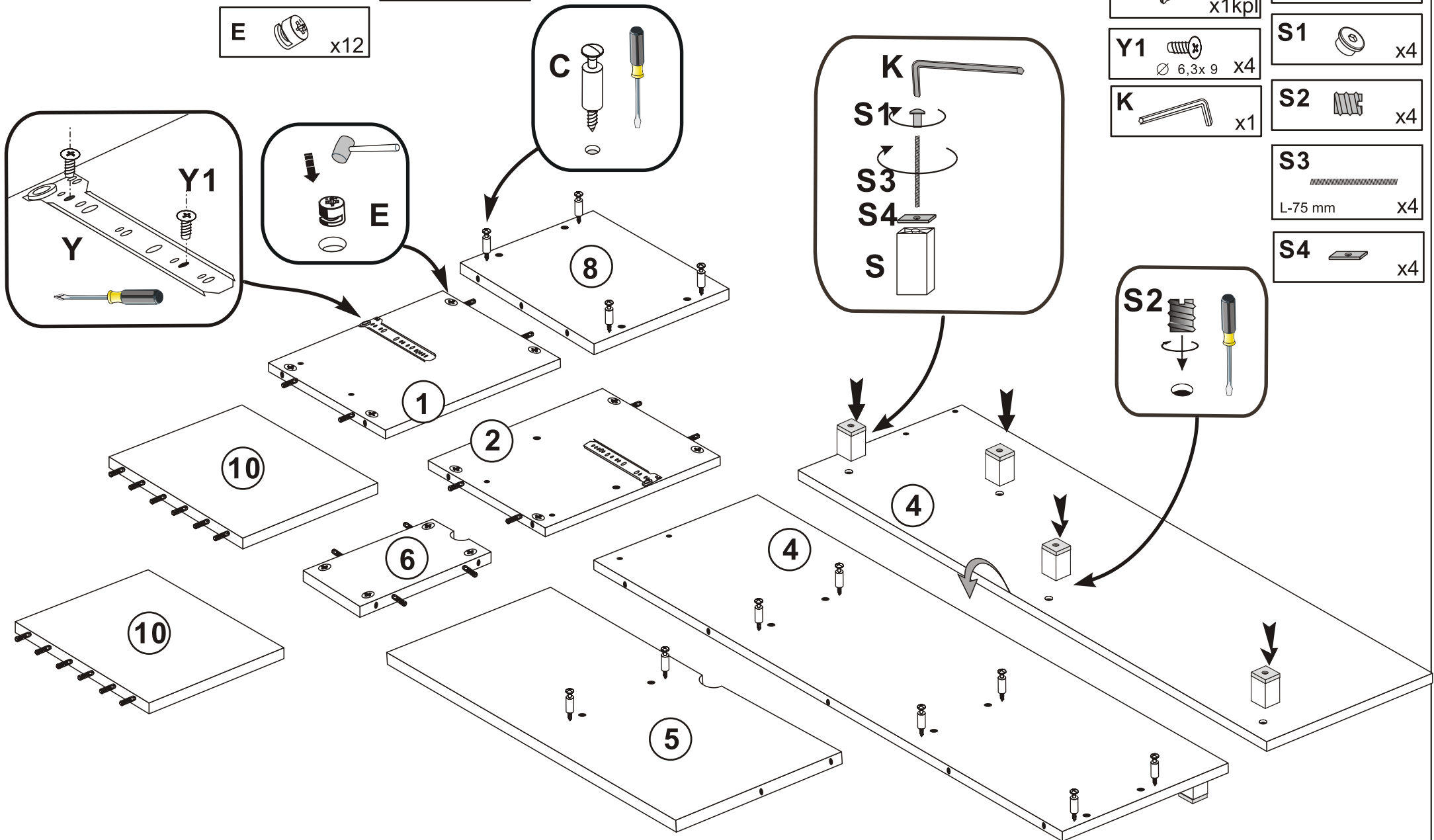
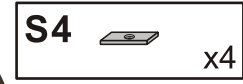
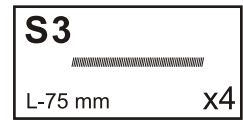
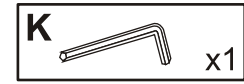
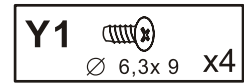
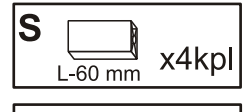
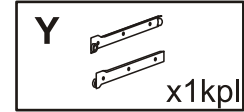
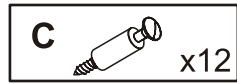

Schritt 2

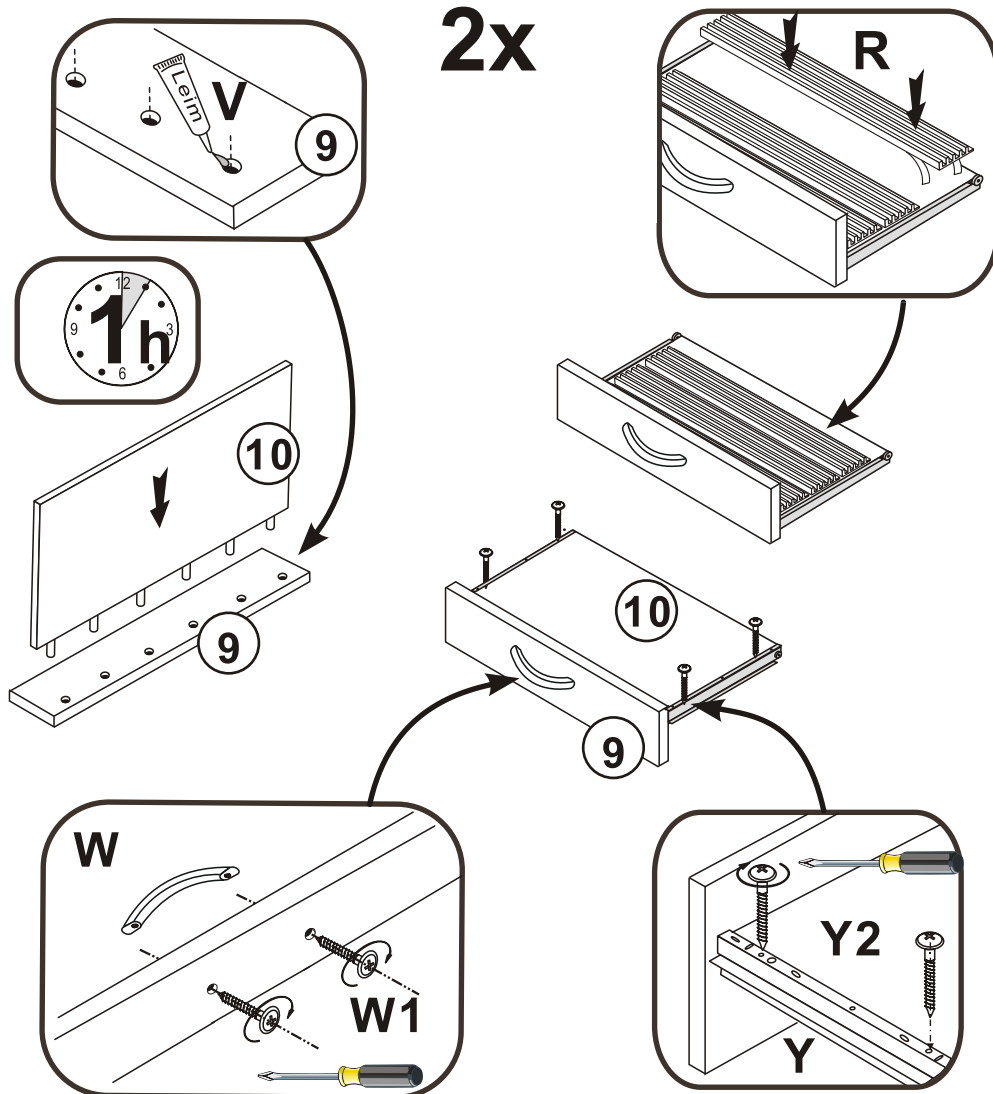
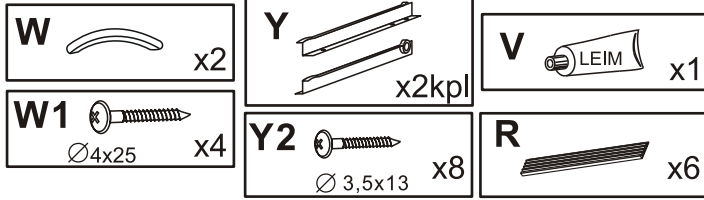

Schritt 3

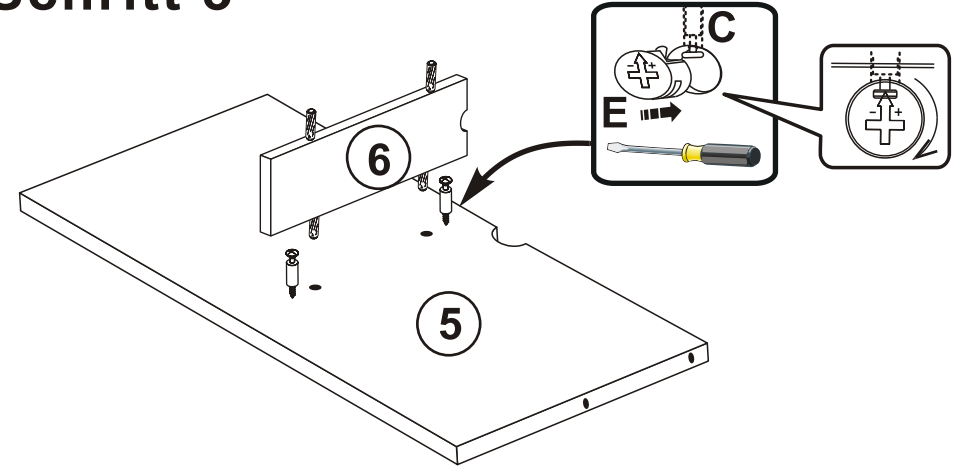

Schritt 4

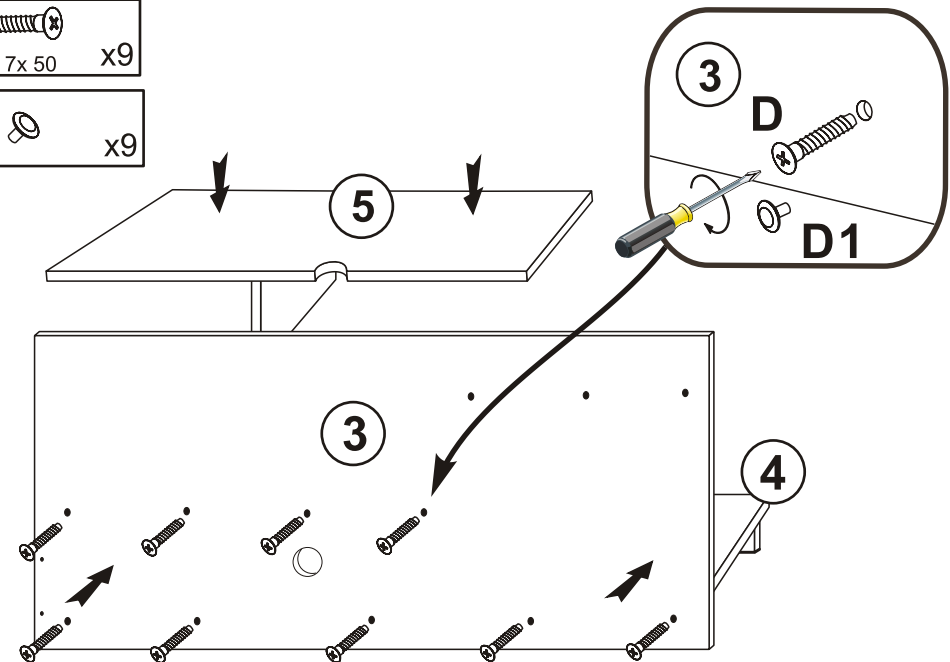
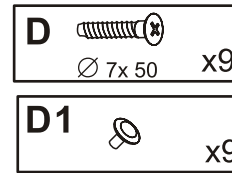

Schritt 5

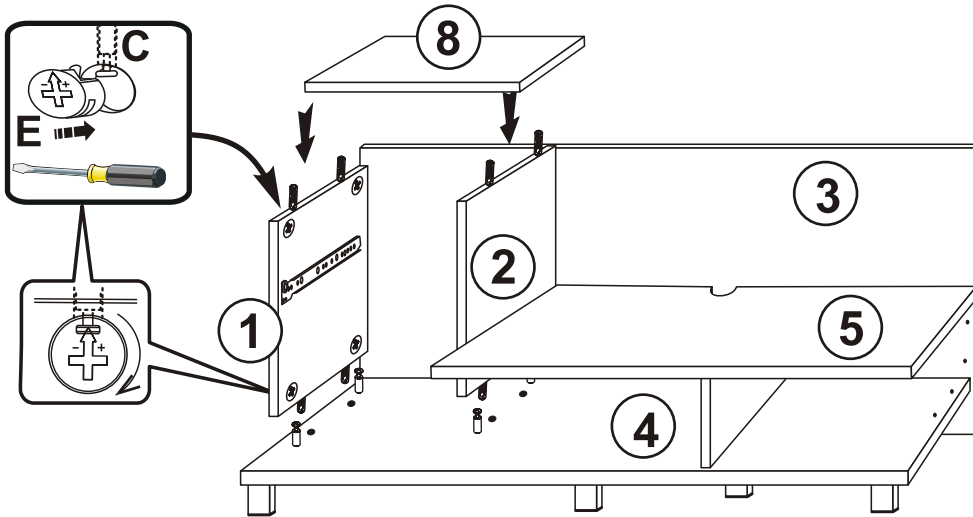

Schritt 7

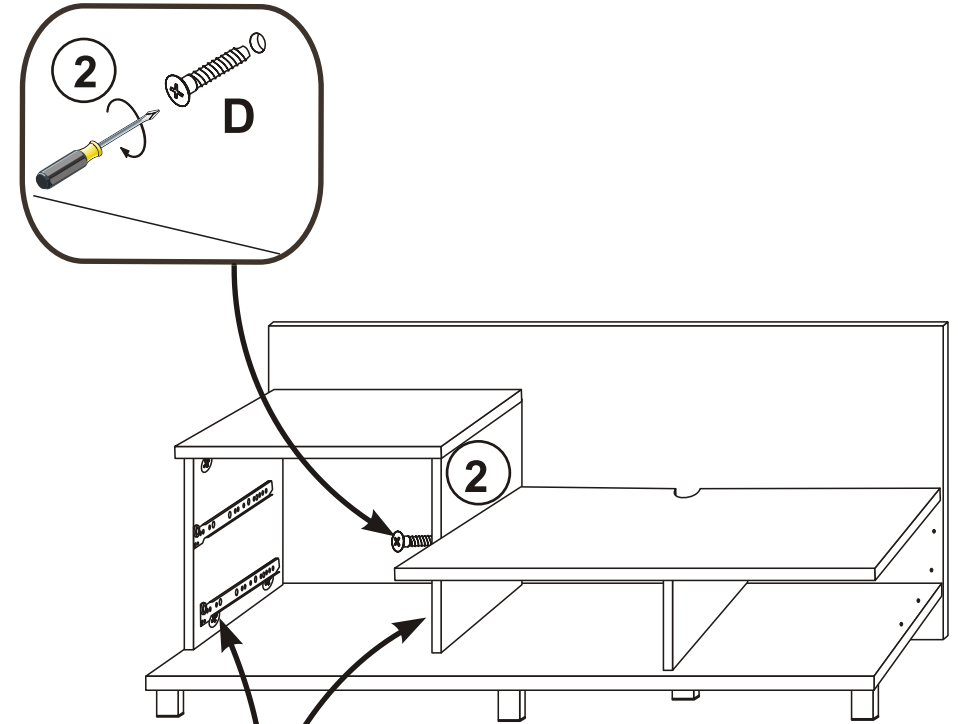
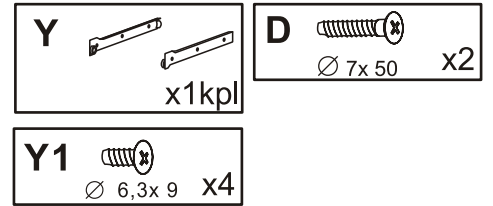

Schritt 6

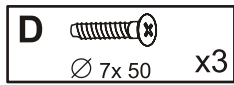
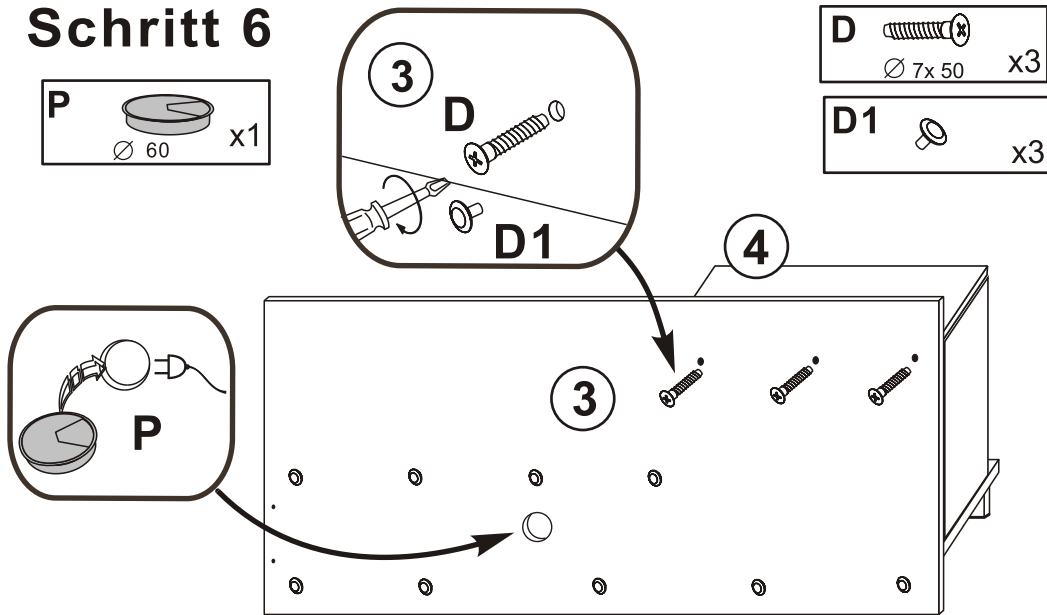

Schritt 8

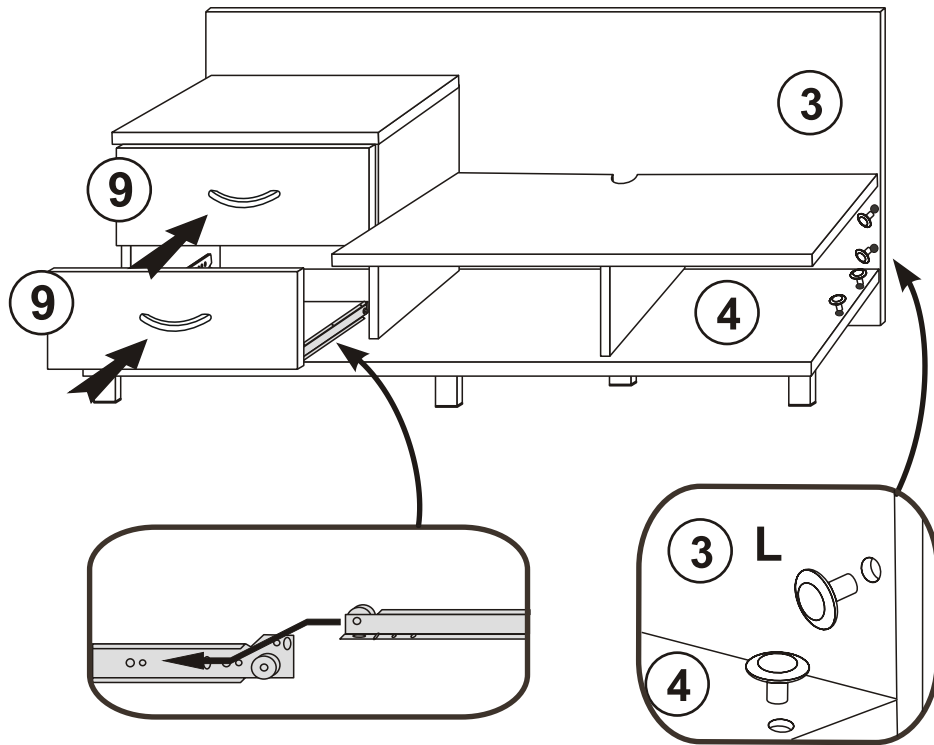

Schritt 9

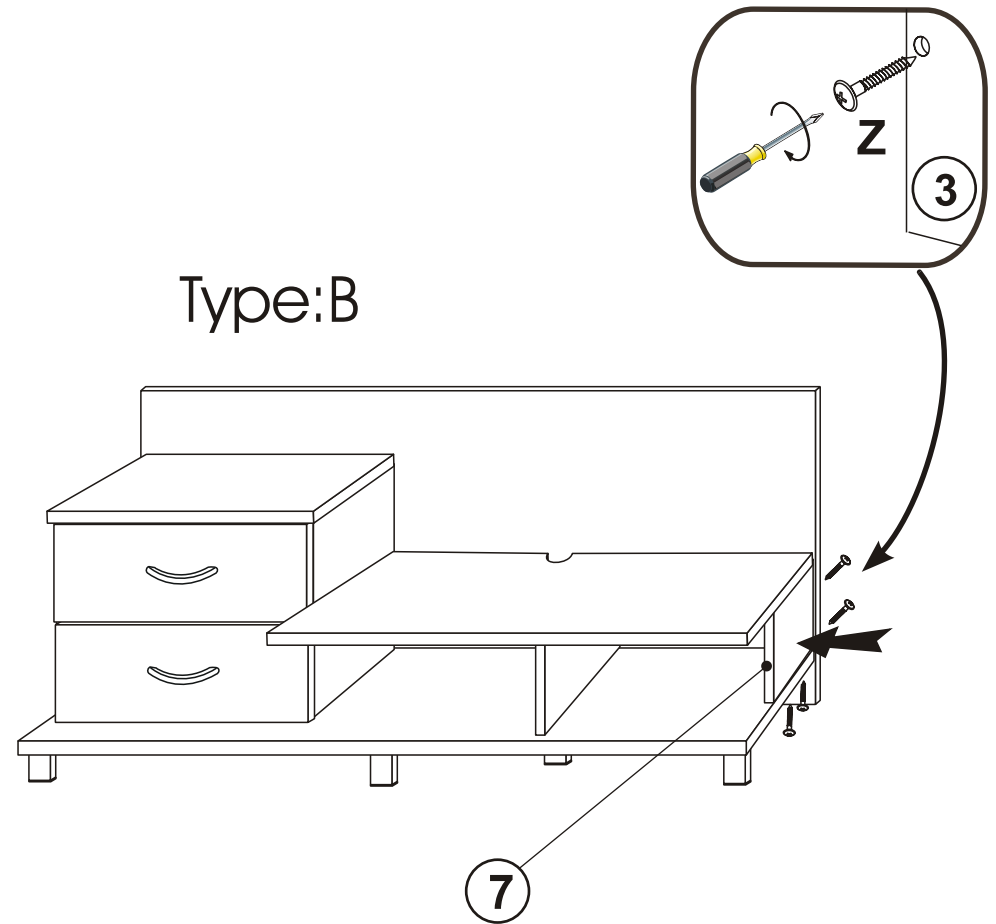
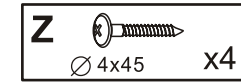

SERVICEKARTE

Modellname: **MICRO MEDIA** Modellnummer: **P0H42F 75**

Type: **75** Art.-Nr. mit Aufbau: **000000**
 Art.-Nr. ohne Aufbau: **626702**

Information zur Reklamationsbearbeitung:



obwohl wir unsere Möbel vor der Auslieferung einer eingehenden Endkontrolle unterziehen, kann es vorkommen, dass einmal ein Zubehörteil fehlt oder dass ein Teil während des Transportes beschädigt wird. Senden Sie den Artikel in so einem Fall bitte nicht zurück, sondern fordern Sie einfach Ersatz für das fehlende bzw. beschädigte Teil bei unserer Kunden - Hotline an. Die Telefonnummer finden Sie auf den Serviceseiten im aktuellen Katalog.

Bitte nennen Sie bei der Ersatzbestellung Modellname, Artikelnummer, Type und Farbnummer des Möbelstückes sowie die benötigten Ersatzteilnummern /- bezeichnungen, wie sie in dieser Anleitung angegeben sind. Wir werden Ihre Anforderungen sofort bearbeiten und Ihnen das Ersatzteil umgehend zusenden.

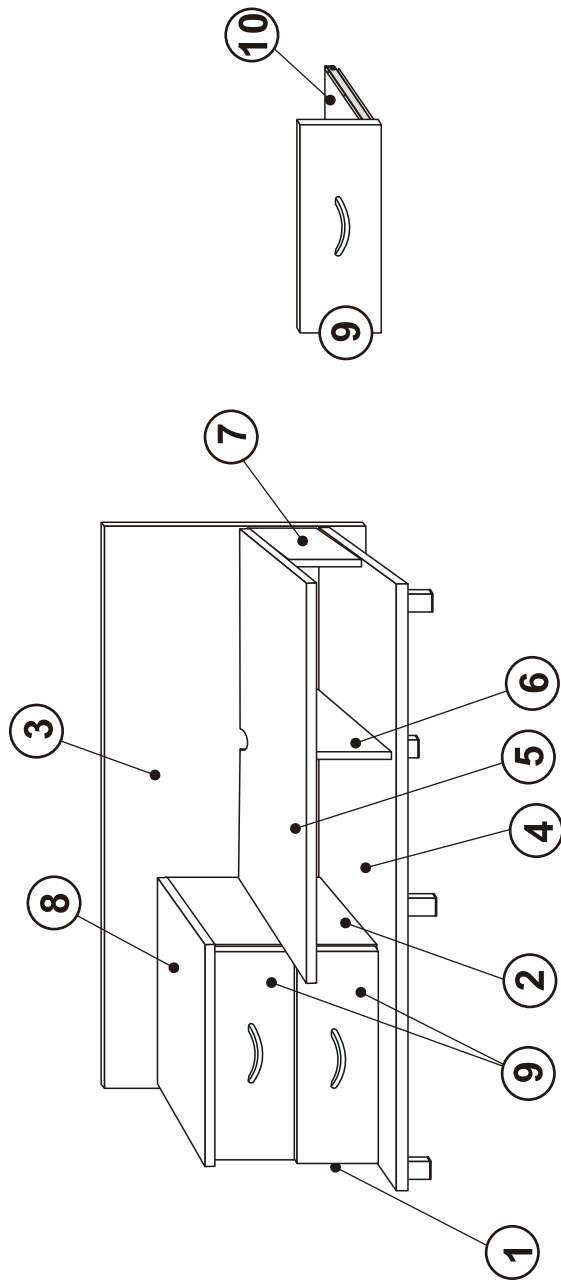

C 	x..	W 	x..	Y 	x..	P 	Ø 60	x..	R 	x..
E 	x..	W1 	Ø M4x22	Y1 	Ø 6,3x9	S 	L-60 mm	x...	S1 	x..
I 	Ø 8x28	Y2 	Ø 3,5x13	S2 	x..	S3 	L-75 mm	x..	S4 	x..
V 	LEIM	Z 	Ø 4x45	L 	Ø 5	D1 	x..	K 	x..	
D 	Ø 7x-50	L 	Ø 5							

Grund der Beanstandung:.....

Name:..... Telefon:..... Kunden Nr.:..... Kommissions-AB.-Nr.:.....

PLZ:..... Ort:..... Strasse:..... Haus-Nr.:.....

SERVICEKARTE

Modellname: **MICRO MEDIA** Modellnummer: **P0XT2F 75**

Type: **75** Art.-Nr. mit Aufbau: **000000**
 Art.-Nr. ohne Aufbau: **626652**

Information zur Reklamationsbearbeitung:



obwohl wir unsere Möbel vor der Auslieferung einer eingehenden Endkontrolle unterziehen, kann es vorkommen, dass einmal ein Zubehörteil fehlt oder dass ein Teil während des Transportes beschädigt wird. Senden Sie den Artikel in so einem Fall bitte nicht zurück, sondern fordern Sie einfach Ersatz für das fehlende bzw. beschädigte Teil bei unserer Kunden - Hotline an. Die Telefonnummer finden Sie auf den Serviceseiten im aktuellen Katalog.

Bitte nennen Sie bei der Ersatzteilbestellung Modellname, Artikelnummer, Type und Farbnummer des Möbelstückes sowie die benötigten Ersatzteilnummern /- bezeichnungen, wie sie in dieser Anleitung angegeben sind. Wir werden Ihre Anforderungen sofort bearbeiten und Ihnen das Ersatzteil umgehend zusenden.

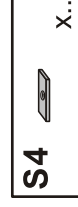
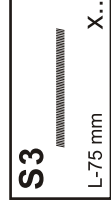
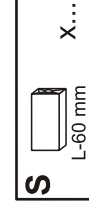
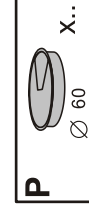
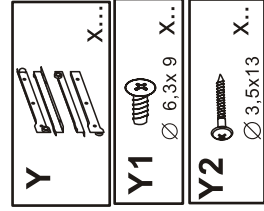
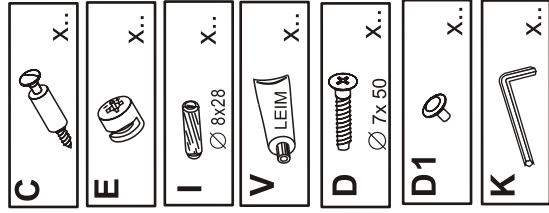
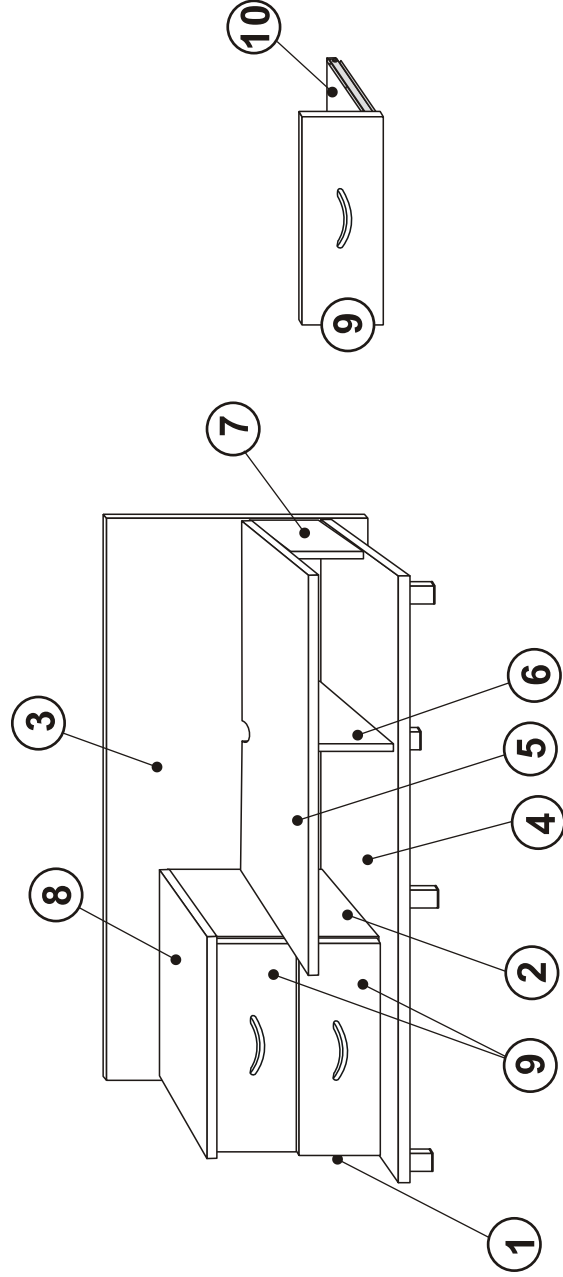

Grund der Beanstandung:.....
 Name:..... Telefon:..... Kunden Nr.:..... Kommissions-AB.-Nr.:.....
 PLZ:..... Ort:..... Strasse:..... Haus-Nr.:.....