

# MADRAS

## TYP 76 - Stół

Indeks wyrobu: PRO-016-7601

Data : 25-10-2012

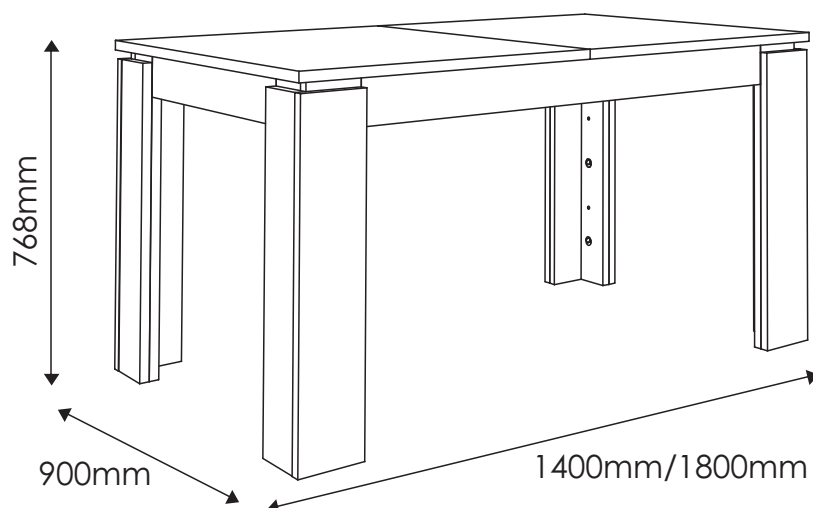













W razie braku lub uszkodzenia jakiejś części najszybszym sposobem złożenia reklamacji jest kontakt z lokalnym dystrybutorem u którego towar został zakupiony.

Do złożenia reklamacji koniecznym będzie podanie następujących danych:

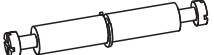
- indeks wyrobu (xxx-xxx-xxxx);
- data instrukcji z pierwszej strony;
- numer elementu lub okucia;
- ilość brakujących elementów lub okuć;
- kolor wyrobu (umieszczony na zewnętrznym opakowaniu wyrobu);
- dowód zakupu wyrobu;
- Twoje dane kontaktowe.

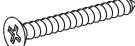
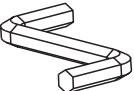
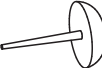
Proszę sprawdzić kompletność okuć przed montażem.  
Upewnij się, że używasz odpowiednie elementy.

## Okucia znajdujące się w paczce.

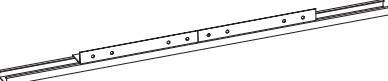
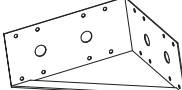
<b>A0</b> 24 szt. Kołek - $\varnothing 8 \times 24\text{mm}$ 	<b>A1</b> 32 szt. Kołek - $\varnothing 8 \times 35\text{mm}$ 	<b>A2</b> 16 szt. Kołek - $\varnothing 8 \times 45\text{mm}$ 
<b>E0</b> 16 szt. Zaślepka (do E1) 	<b>E1</b> 32 szt. Mimośród - $\varnothing 15 \times 12\text{mm}$ 	<b>F1</b> 16 szt. Trzpień - $\varnothing 6 \times 34\text{mm}$ 
<b>F4</b> 8 szt. Trzpień podwójny - $\varnothing 7 \times 58\text{mm}$ 	<b>I2</b> 98 szt. Wkręt UP 4 x 16mm 	<b>I7</b> 24 szt. Wkręt US 4 x 35mm 
<b>M</b> 1 szt. Klucz imbusowy 	<b>O2</b> 8 szt. Ślizgacz z gwoździem 	<b>P16</b> 12 szt. Zaślepka samoprzylepna 
<b>R8</b> 10 szt. Kołek stabilizujący stołu 	<b>S</b> 2 szt. Klej w tubce 	<b>S19</b> 2 szt. Haczyk do stołu 
<b>T10</b> 2 szt. Prowadnica do stołu 	<b>X6</b> 4 szt. Łącznik kątowy 180x180x80 	<p><b>Uwaga !!!</b> Okucia trzymać z dala od dzieci.</p>

## Potrzebne narzędzia.

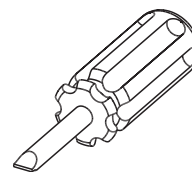
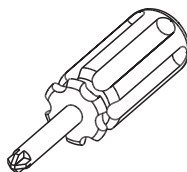
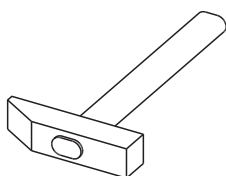

# Elementy znajdujące się w paczkach.

**1** Blat

2 szt.

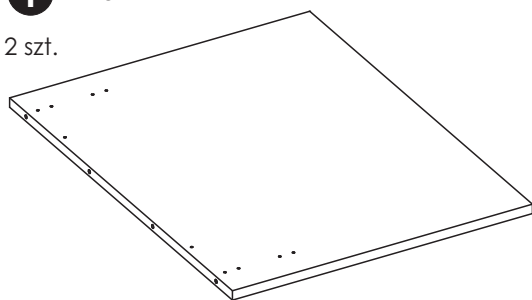

900x700 mm

**2** Wkład blatu

1 szt.

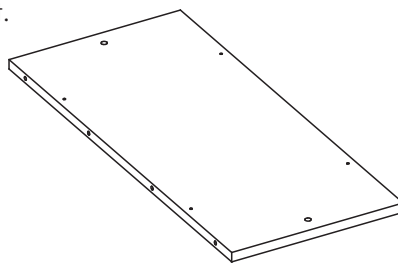

900x400 mm

**13** Listwa

2 szt.

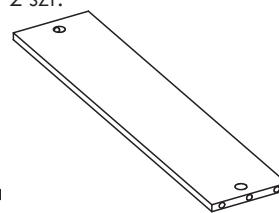

802x175 mm

**3** Noga prawa zewnętrzna

2 szt.



741x119 mm

**4** Noga lewa zewnętrzna

2 szt.



741x119 mm

**5** Noga lewa wewnętrzna

2 szt.

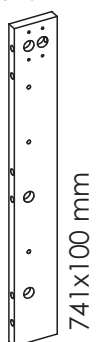

741x100 mm

**6** Noga prawa wewnętrzna

2 szt.



741x100 mm

**7** Nakładka nogi wewnętrznej prawa

2 szt.



719x122 mm

**8** Nakładka nogi wewnętrznej lewa

2 szt.

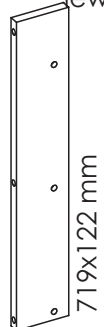

719x122 mm

**9** Nakładka nogi zewnętrznej lewa

2 szt.



719x142 mm

**10** Nakładka nogi zewnętrznej prawa

2 szt.

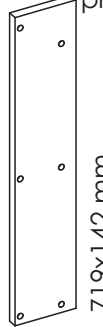

719x142 mm

**11** Oskrzynia długa

2 szt.

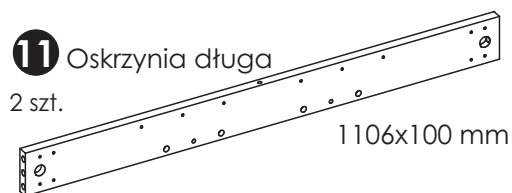

1106x100 mm

**12** Oskrzynia krótka

2 szt.



602x100 mm

# Zasada mimośrodowego i trzpienia.

**Krok 1:**  
Wkręć trzpień w element drewniany.

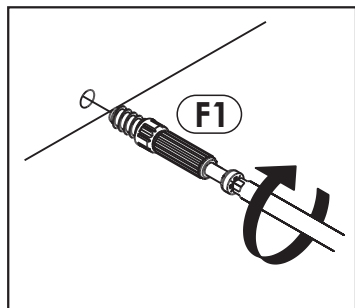

**Krok 2:**  
Dosuń element drewniany z trzpieniem do odpowiadającego mu elementu.

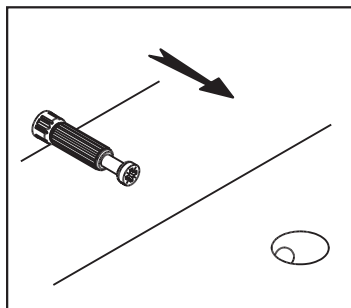

**Krok 3:**  
Wciśnij mimośród w otwór, w którym wystaje trzpień.

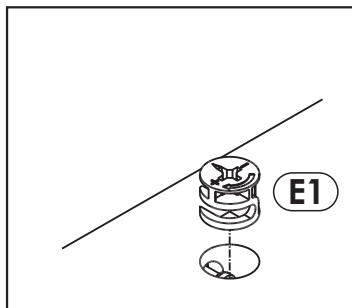

**Krok 4:**  
Śrubokrętem lub kluczem imbusowym obróć mimośród w prawo.

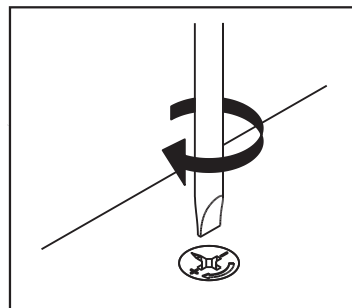

# Schemat składania.

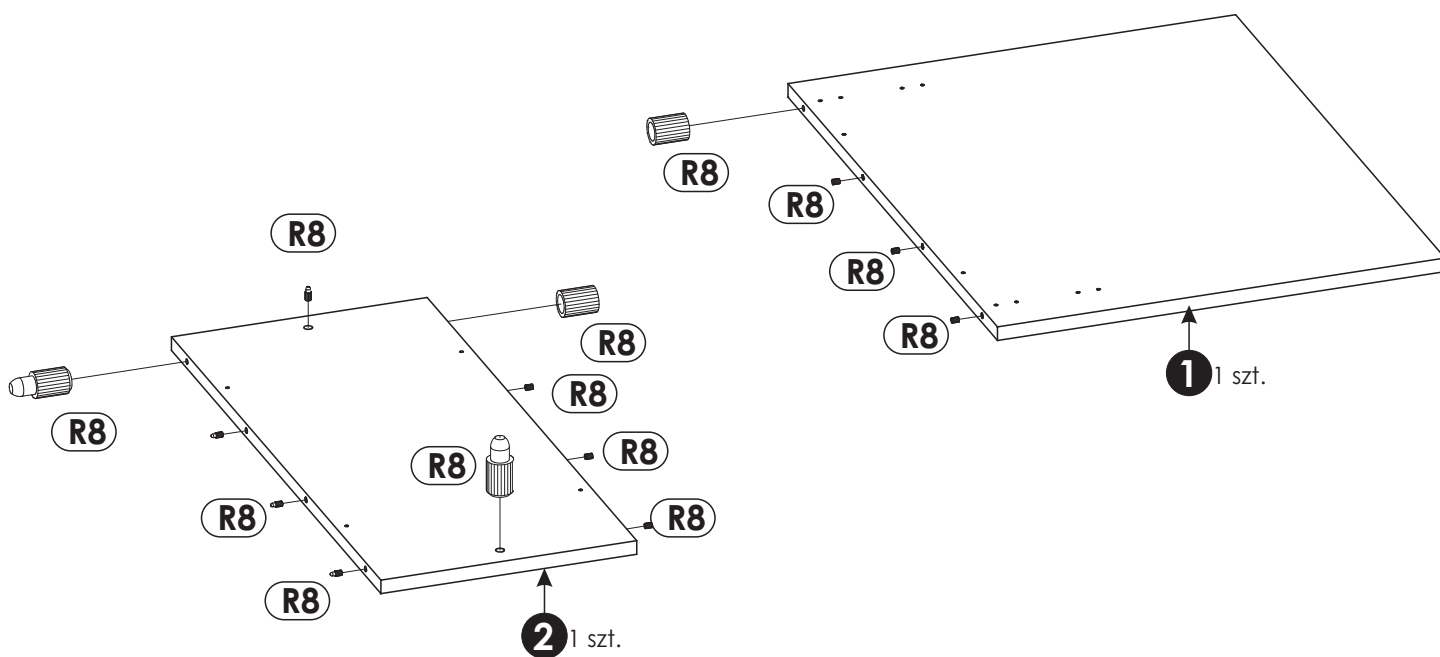
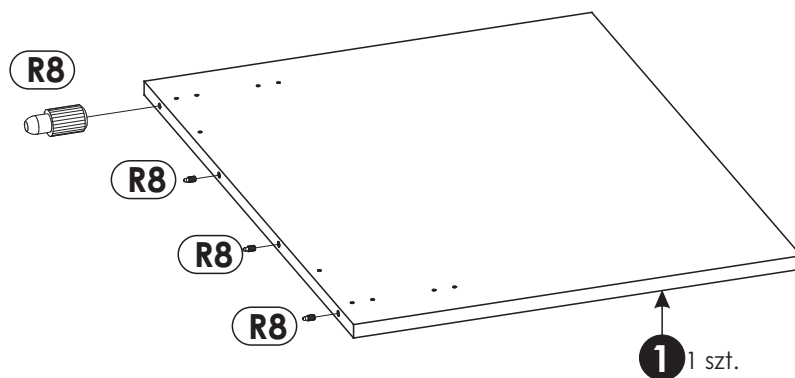

2▶

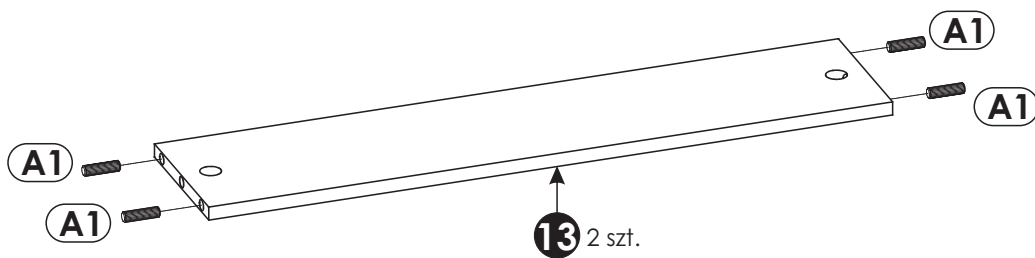
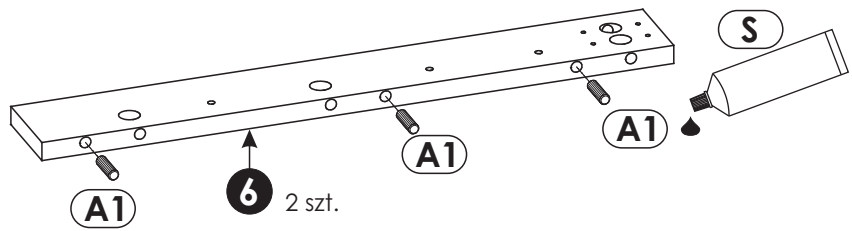
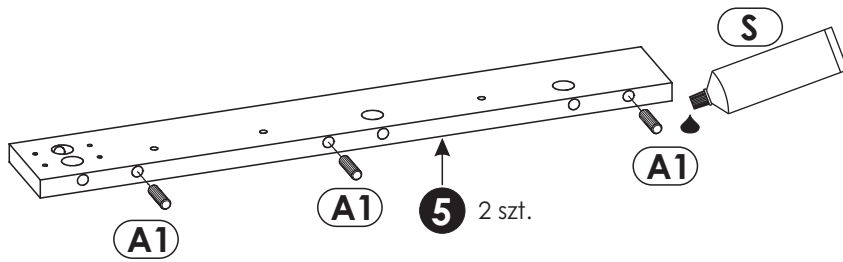
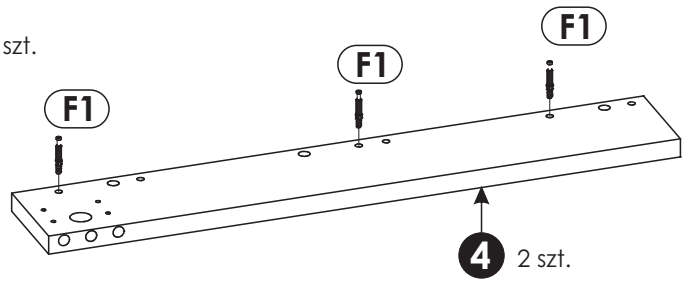
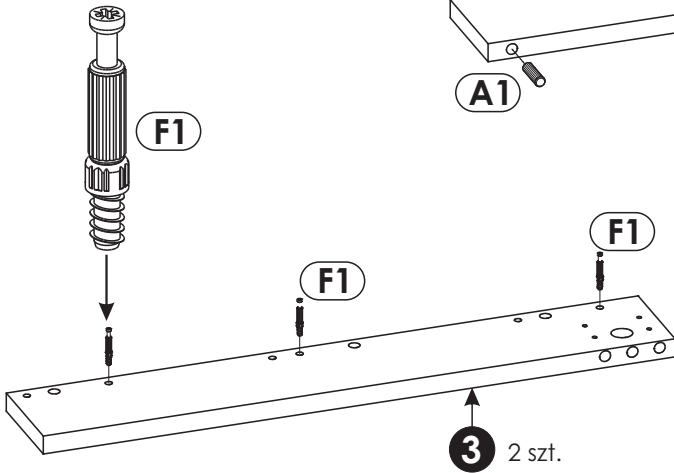
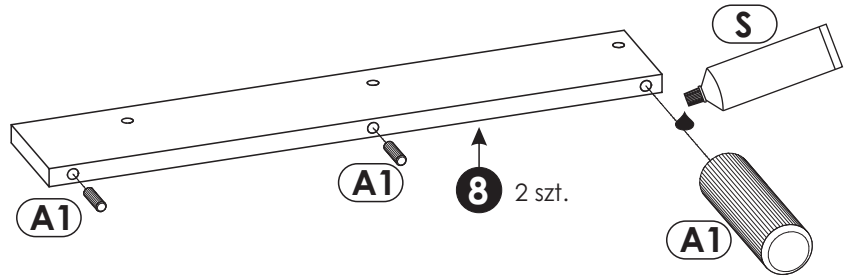
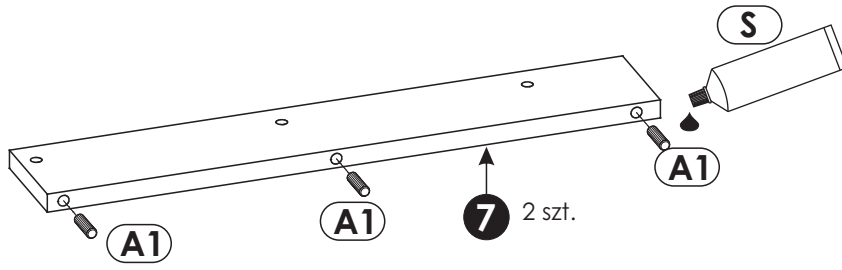

3 ▶

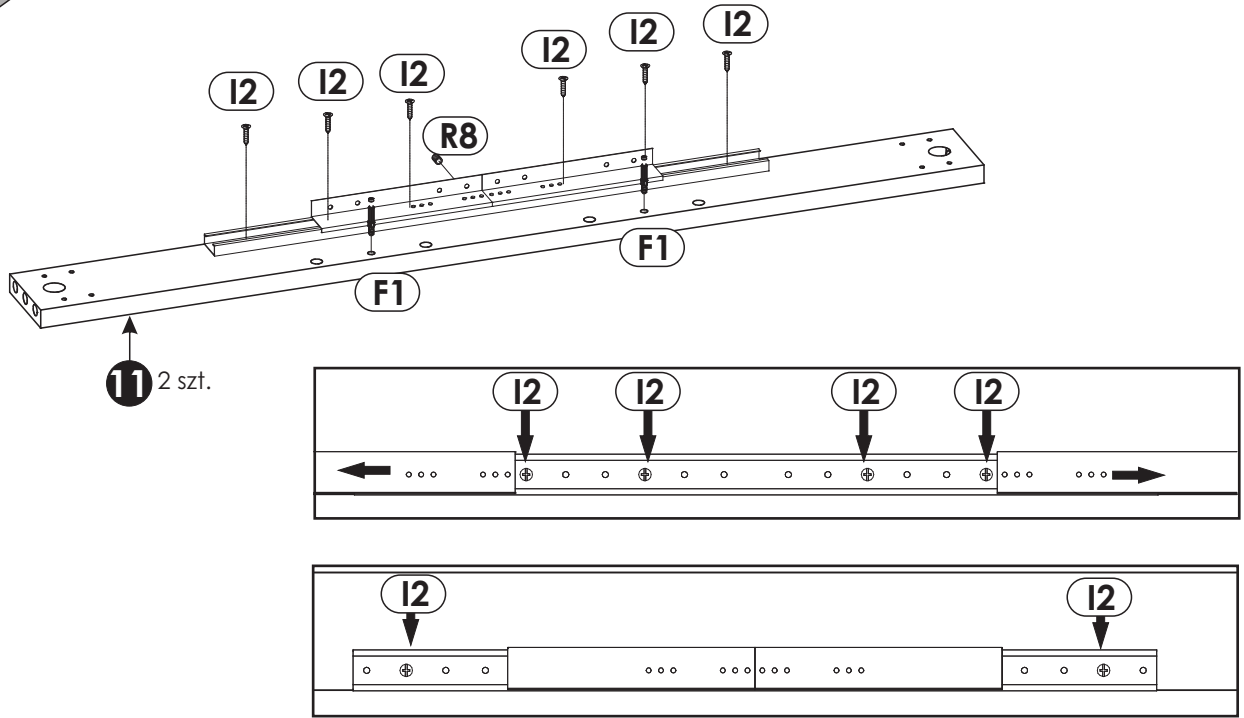

4 ▶

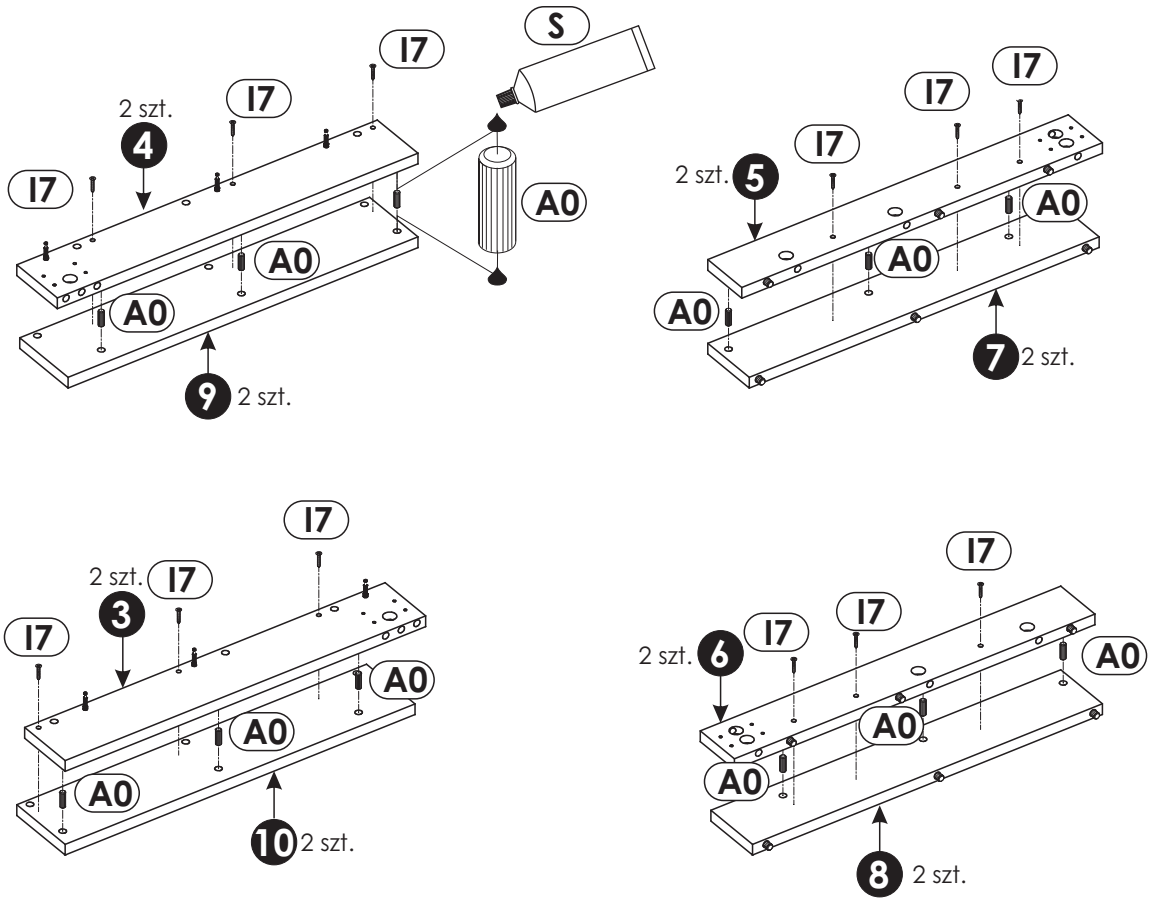

# 5 ▶

**Uwaga!**

Zasada montażu patrz strona 4.

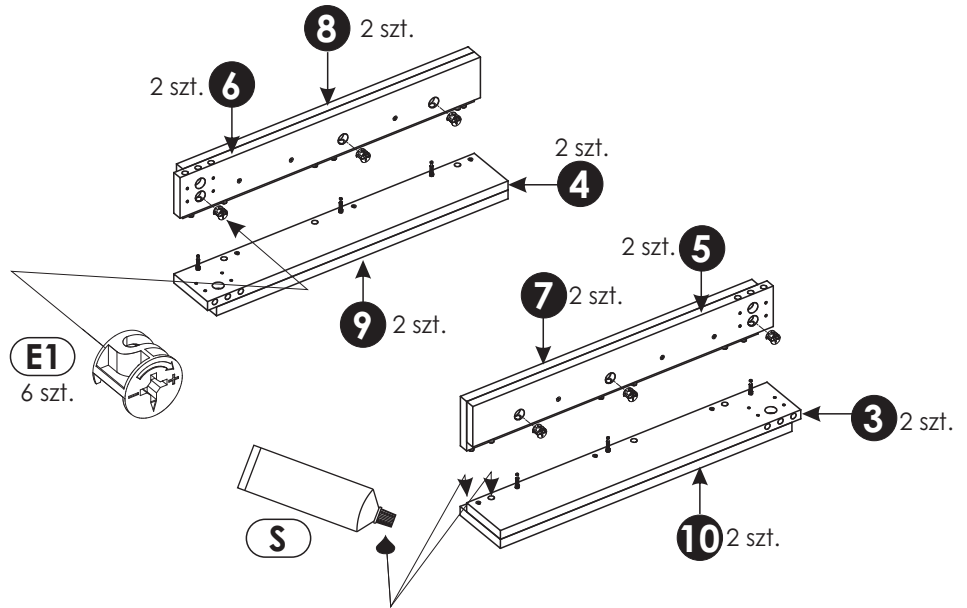

# 6 ▶

**Uwaga!**

Zasada montażu patrz strona 4.

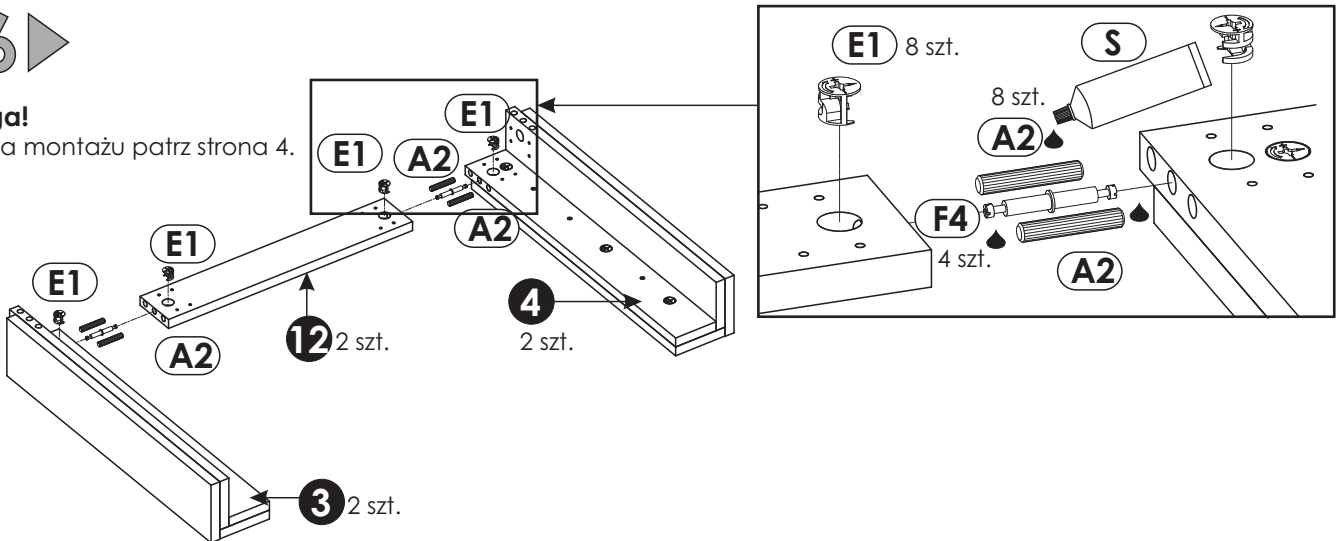

# 7 ▶

**Uwaga!**

Zasada montażu patrz strona 4.

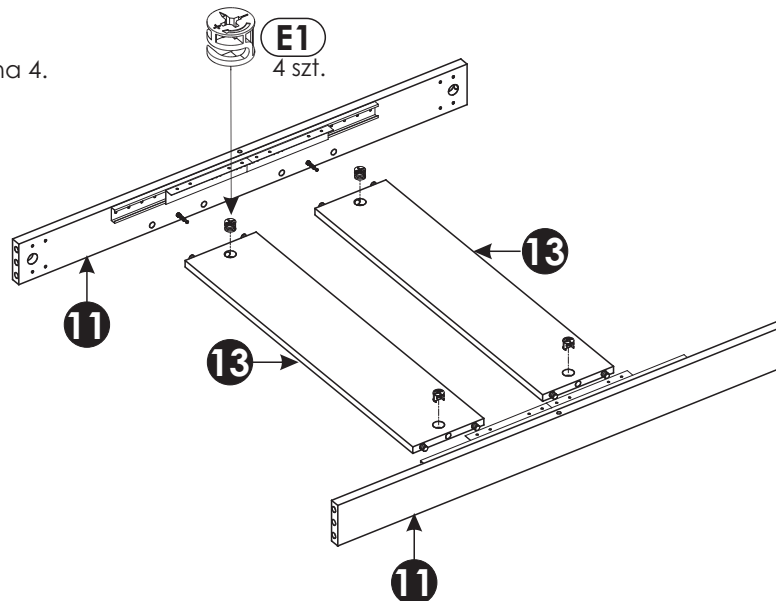

8 ▶

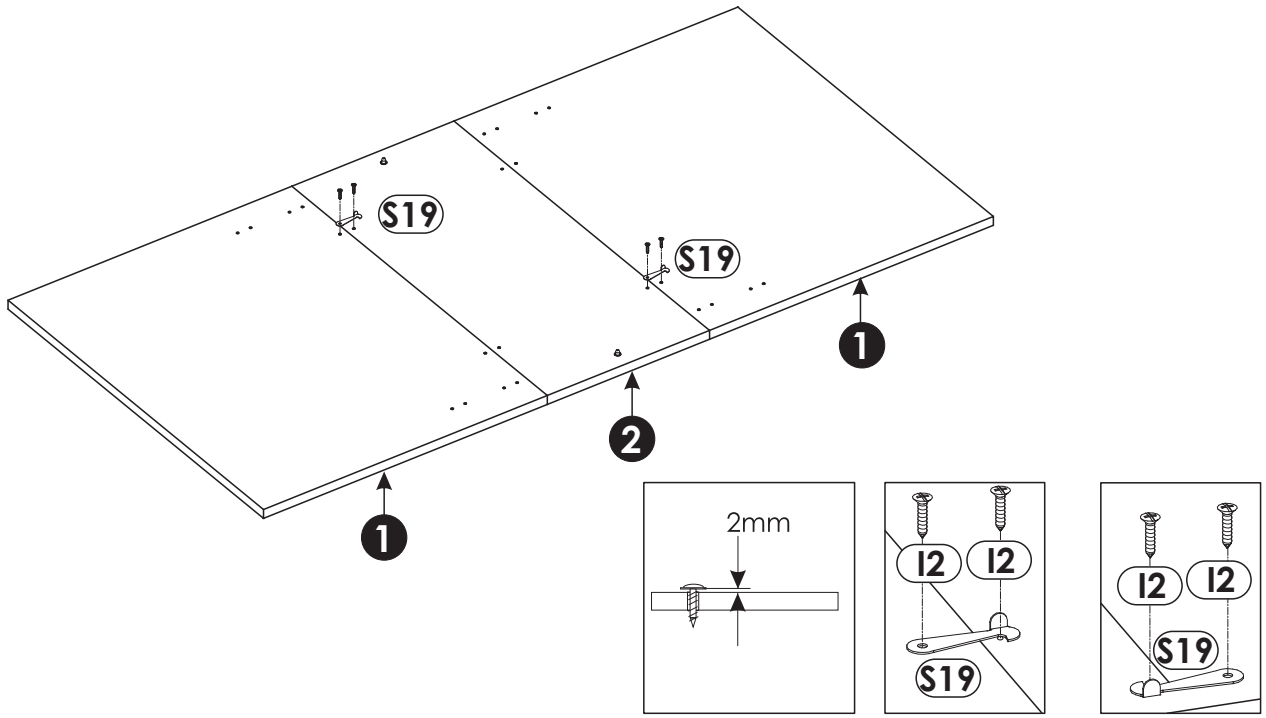

9 ▶

**Uwaga!**  
Zasada montażu patrz strona 4.

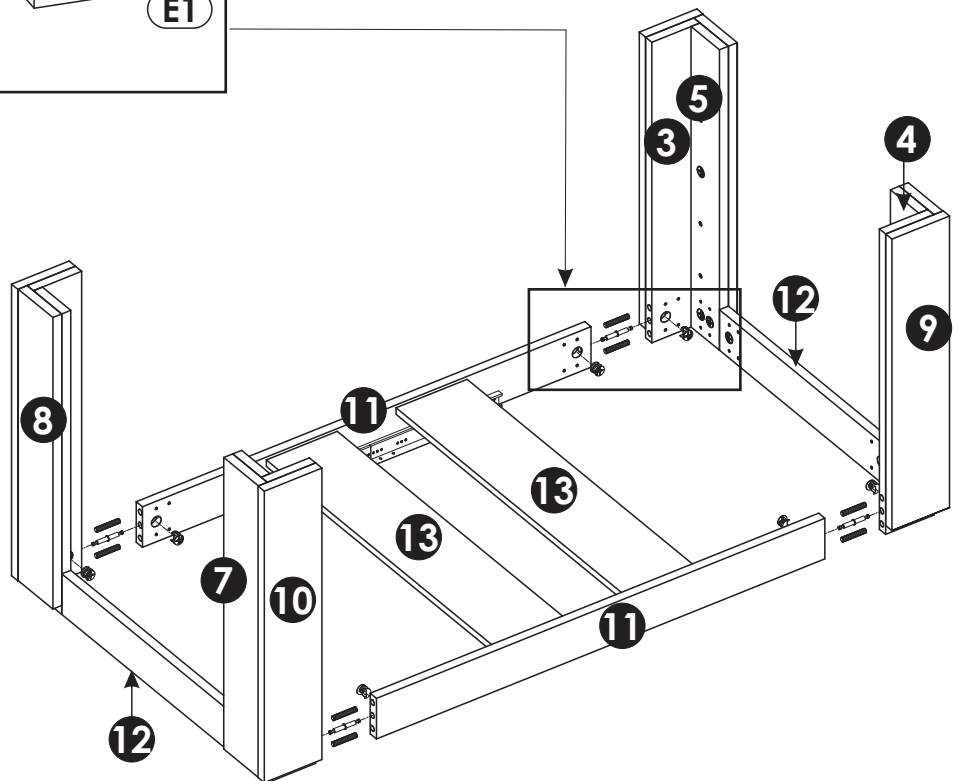
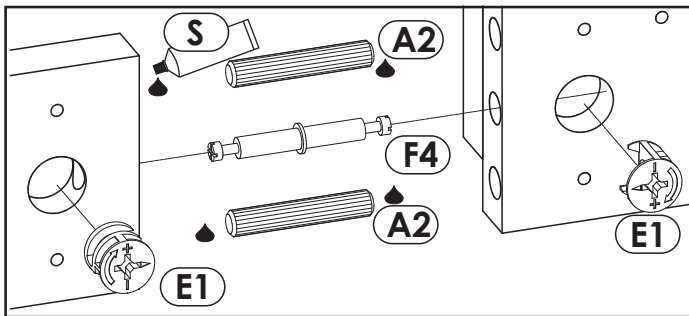



# 10 ▶

## Uwaga!

Zwróć uwagę podczas przybijania ślizgaczy aby nie porysować blatu.

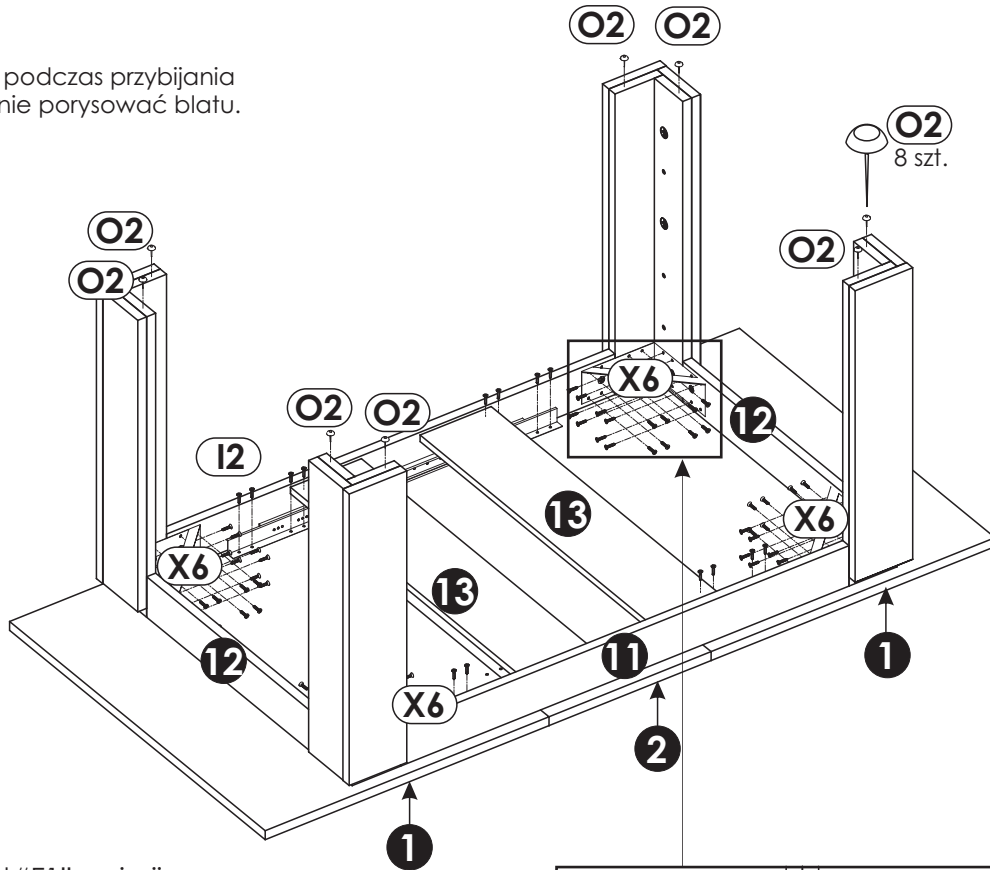

Na mimośród "E1" wcisnij zaślepkę "E0".

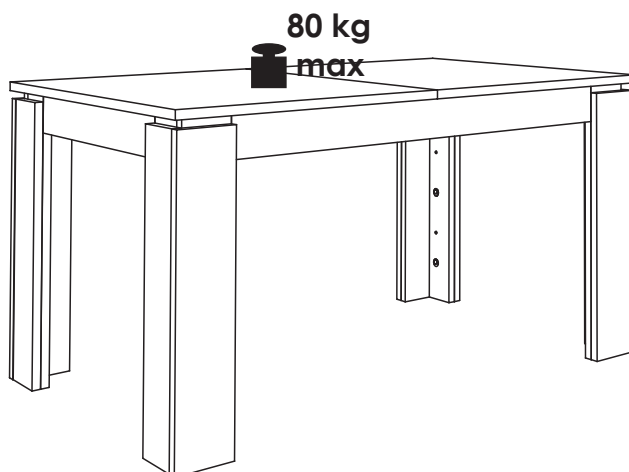
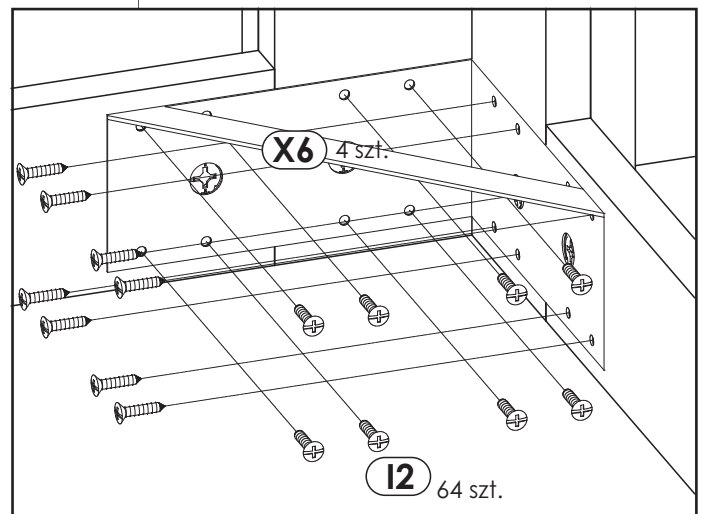
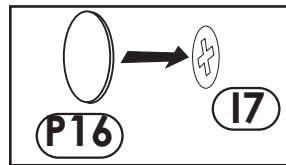
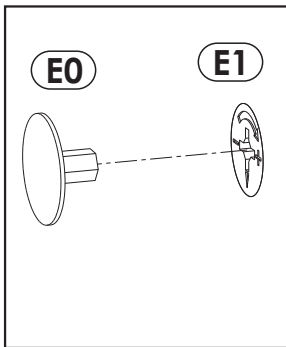



# Uwaga !

## Zasady użytkowania i konserwacji mebla.

1. Mebel powinien być użytkowany zgodnie z jego przeznaczeniem-w pomieszczeniach zamkniętych i zabezpieczonych przed działaniem warunków atmosferycznych.
2. Montaż wyrobu musi być wykonany zgodnie z załączoną instrukcją.
3. Wyrób nie może mieć zastosowania w saunie.
4. Mebel wykonany jest z płyty drewnopochodnej, należy chronić go przed bezpośrednim i długotrwałym kontaktem z wodą (w szczególności przed zalaniem), oraz przed wysoką temperaturą (np. odparzenia ).  
Wilgoć może wnikać w materiał mebla i uszkodzić go.
5. Do czyszczenia powierzchni należy stosować lekko wilgotną, miękką tkaninę, następnie wytrzeć do sucha.
6. W przypadku powstania silniejszych zabrudzeń można użyć łagodnych środków myjących przeznaczonych do czyszczenia mebli.
7. Nie należy używać do czyszczenia aktywnych środków chemicznych (np. usuwających kamień, rdzę, środków do czyszczenia ceramiki itp.).
8. Za uszkodzenia powstałe w wyniku niestosowania się do powyższych zaleceń producent nie ponosi odpowiedzialności.